

圧倒的な耐久性

タンデムエンジン



■エンジンカバー

雨・埃からエンジンを保護します。
(MTシリーズ*)
* MT-e55を除く

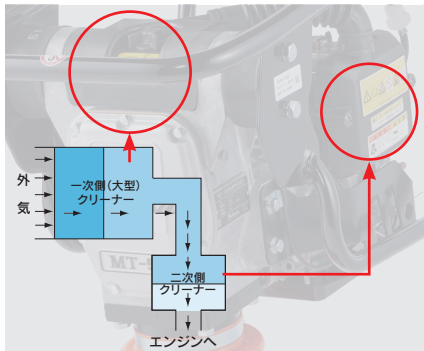

■Wクリーナー

2つのエアークリーナーの働きで、エンジンに絶えずクリーンな空気を供給、常に安定した性能を保持し、エンジン寿命を延ばします。メンテナンスの手間も省きます。
(MTシリーズ*) * MT-e55を除く



■ツインサイクロン付プレクリーナー

ツインサイクロン付プレクリーナーの採用で、エンジンのメンテナンスサイクルを向上させました。
(MT-66H・77HRL)

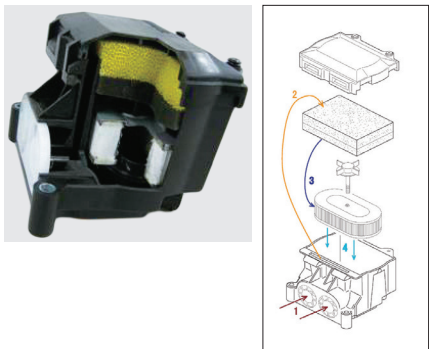

■大型ツインサイクロンエアークリーナー

大型ツインサイクロンエアークリーナーの採用で、集塵能力を当社比で3倍の大容量にしました。
(MTXシリーズ)

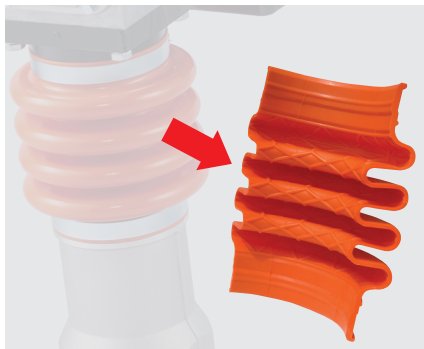

■ベローズ

ベローズは内側に網目状にリップを設けることで、ねじれに強く安定した転圧ストロークを実現しました。



■特許取得済みの耐摩耗性フット

フットは、メタルシートに耐摩耗性の高張力鋼を採用。当社特許取得の底面形状にプレス一体形成を施し、硬く締まった路盤でも安定した作業を実現します。

抜群の操作性



■防振ハンドル

防振ハンドルを採用、作業時の手許振動を3～4割低減(当社比)。作業効率を高めます。

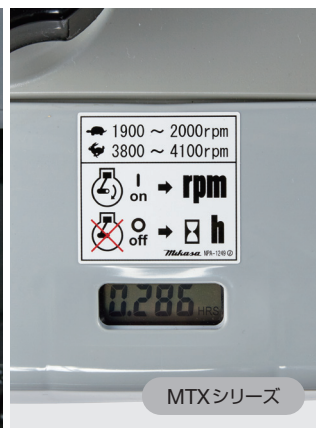

■タコ・アワーメーター

作業中や整備時に簡単に回転数を確認できます。停止時には通算運転時間を表示、稼働時間の管理が容易です。

* MT-e55を除く

力強い転圧



地面を高速プレス
ストローク
30~80
mm*

30~80mm*のストロークで確実に締固めます。
*数値は機種により異なります。



■ 静音型ウレタンフット

(MT-55H-SS・55H-SGK・77HRL-SS、MTX-M55)

+ オプション

■ ランマー移動車

各機種に共用できます。



● 本体価格：¥48,000 (税抜)

■ 溝用転圧盤 (トレンチシュー)

狭い溝の転圧に便利な溝用転圧盤 (トレンチシュー) が付けられます。

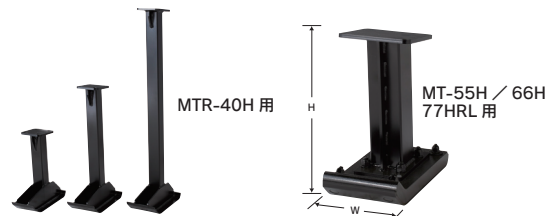

● 本体価格：¥33,000 (税抜)

● 本体価格：¥63,000 (税抜)



■ オリジナルスロットルレバー

(MTシリーズ*)

* MT-e55 を除く



■ 燃料カットオフ機構連動キルスイッチ付スロットルレバー

スロットルレバーに燃料コック及びストップスイッチを一体化し、運転・停止・アクセル動作をワンレバーで操作可能にしました。
(MTXシリーズ)

タンピングランマー

MTシリーズ

業界標準のベストセラーランマーです。
耐久性、操作性、転圧力のバランスに優れています。

MT-55H (62kg)



本体価格: ¥420,000 (税抜)



●エンジンカバー



●クランクケース一体型
フレクリーナー



●防振ハンドル

MT-55Hの装備を継承。
約15%の軽量化で、操作性を追求しました。

MT-45H (53kg)



本体価格: ¥420,000 (税抜)



●オリジナルスロットレバー



●タコ・アワーメーター



●リコイルガード



●ベローズ(内側)

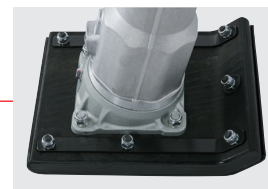

●耐摩耗性フット



MT-66H (72kg)



本体価格: ¥445,000 (税抜)

MT-77HRL (77kg)



本体価格: ¥456,000 (税抜)

ツインサイクロン付
プレクリーナー

MT仕様

型式	機械質量 (kg)	機体寸法 (mm)	衝撃板寸法 (mm)	衝撃板ストローク (mm)	衝撃数 Hz (v.p.m)	打撃力* 毎回kN (kgf)	エンジン (最高出力)	回転数 min ⁻¹ (r.p.m)
MT-45H	53	(A) 1,000 (B) 370 (C) 700	(D) 220 (E) 340	30~60	10.7~11.6 (644~695)	4.9~6.9 (500~700)	ホンダGX100 2.1kW (2.9PS) 4サイクル	3,800~4,100
MT-55H	62	(A) 1,035 (B) 370 (C) 730	(D) 265 (E) 340	30~70		7.4~9.8 (750~1,000)		
MT-66H	72	(A) 1,070 (B) 375 (C) 740	(D) 285 (E) 340	50~80		10.8~12.7 (1,100~1,300)	ホンダGXR120 2.7kW (3.7PS) 4サイクル	
MT-77HRL	77					11.8~13.7 (1,200~1,400)		

*打撃力は当社の実験基準によります。 ※MT-55Hは幅170・200・220mm フートもあります。(部品販売)

タンピングランマー

パワーユニットシリーズ

パワーユニットを搭載したタンピングランマーです。排ガスを出さない為、環境及びオペレーターの負担を軽減することができます。

NEW
新製品

NETIS
KT-210039-A

MT-e55 (75kg)



本体価格:
¥524,000 (バッテリー付) (税抜)
¥350,000 (バッテリー無) (税抜)

※ MT-e55の詳細はP.3をご参照ください。

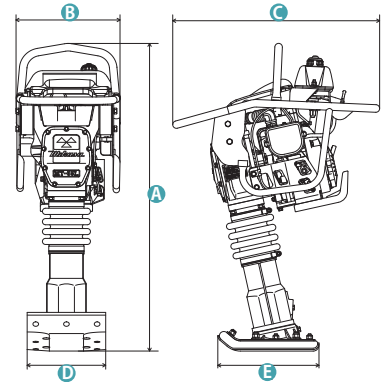

MT仕様

型式	機械質量 (kg)	機体寸法 (mm)	衝撃板寸法 (mm)	衝撃板ストローク (mm)	衝撃数 Hz (v.p.m)	打撃力** 毎回kN (kgf)	原動機 (定格出力)	定格回転数 (r.p.m)
MT-e55	*75	(A) 1,040 (B) 350 (C) 715	(D) 265 (E) 340	*30~70	*11.4 (689)	*8.8~10.8 (900~1,100)	ホンダ DC/パワーユニット GXE2.0 1.6kW (2.2PS)	3,600

※パワーユニットバッテリー搭載時の質量です。*定格回転時の値です。**打撃力は当社の実験基準によります。