

# 油圧パワーユニット / U-070-2

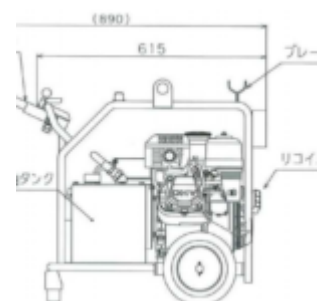

## 特長

- 多種油圧ハンドツールに使用可能
- 軽量、コンパクトで移動が簡単  
質量40kgで、ライトバンでも積み込み可能です。
- 三段積みも可能で、置き場所にも困りません
- 単管キャップホルダーも取付可能(オプション品)  
杭打機で単管を打込む際に使用する単管キャップホルダーも、別途取付が可能です。

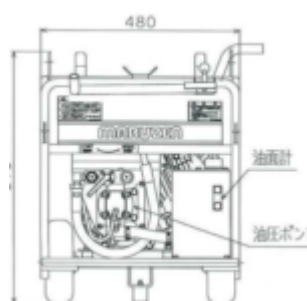

## 仕様

型式	U-070-2
外形寸法(mm)	615×480×610
質量(kg)	40
最高圧力(MPa)	11.7
油流量(ℓ/min)	20.5
エンジン	ホンダ GX200UT2
・最大出力(kW)	4.3
・スパークプラグ	BPR6ES (NGK) W20EPR-U (DENSO)
・燃料タンク容量(ℓ)	3.1
・使用燃料	自動車用無鉛レギュラーガソリン
・エンジンオイル容量(ℓ)	0.6
・使用エンジンオイル	Honda 純正ウルトラU汎用 (SAE10W-30) または自動車エンジンオイル SAE10W-30 (品質 API 分類 SE級以上)
エンジン始動方法	リコイルスタート
作動油タンク容量(ℓ)	4
推奨作動油	ISO VG32 耐摩耗性作動油 参考：スーパーハイランド32 (JXエネルギー) シェルテラスオイル T32 (シェル)
油圧取出口	3/8インチカプラ
その他	強制空冷オイルクーラ装備 折りたたみ移動用ハンドル装備

## [対応油圧アタッチメント一覧]